

©Shutterstock.com

UVGERMI®

ULTRAVIOLETS DE HAUTE TECHNOLOGIE

Le spécialiste des solutions de traitement des eaux industrielles grâce aux réacteurs ultraviolets.

● ○ ● FABRICATION FRANÇAISE

18000384_A_FT10

GERMI AD 200

> **Débit** : de 2,59 à 6,2 m³/h



Garantie totale : 1 an
S.A.V. en France

Le **GERMI AD 200** est spécialement conçu pour le traitement de l'eau de process industriel (eau de rinçage, de lavage, ou de recyclage), de l'eau avant rejet ou de stockage. Il permet aussi la production d'eau ultra pure et la protection de matériel (osmose, filtration).

CARACTERISTIQUES TECHNIQUES

Matériel permettant de traiter un débit d'eau moyen de 2,59 m³/h (T₁₀ = 50% et une dose UV d'au moins 60 mJ/cm²) à 6,2 m³/h (T₁₀ = 70% et une dose UV d'au moins 40 mJ/cm²).
T₁₀ = transmittance UV sur 10 mm à 254 nm.

LAMPE UV

Puissance électrique totale : 200 W (1 lampe)
Puissance germicide : 58 W UVC
Durée de vie de la lampe : 16 000 heures ou 2 ans

REACTEUR UV

Chambre de traitement : Inox 316L
Entrée/Sortie : DN 40
Pression maximale autorisée : 6 bar
Indice de protection : IP 54
Support triangle
Sonde de température

COFFRET ELECTRIQUE

Dimensions (mm) : 190 x 204 x 72
Indice de protection : IP 52
Alimentation : 230 V / 50-60 Hz
Interrupteur mise en service / Témoin de marche de la lampe / Compteur horaire / Afficheur LCD

PRODUITS ASSOCIES

Lampe UV 200 W : 14000129
Gaine Quartz : 14000048
Joint : 14000088

OPTIONS Nettoyage de la gaine manuel par tirette
Capteur UV Önorm / Purge d'air automatique

www.uvgermi.fr

UVGERMI, ZAC de la Nau, 19240 Saint-Viance (FRANCE) // Tél. +0033(0)5 55 88 18 88 // Fax : +0033(0)5 55 88 18 16 // Mail : contact@uvgermi.fr

18000384_A_FT10

GERMI AD 200

> **Débit** : de 2,59 à 6,2 m³/h

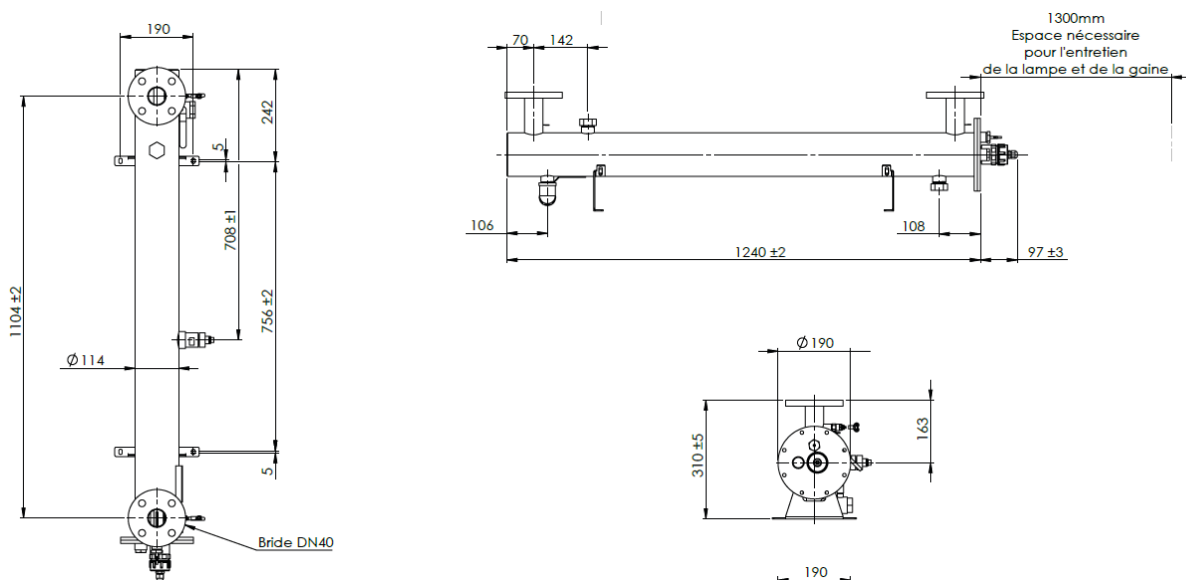

INSTALLATION

Le **GERMI AD 200** s'installe sur la canalisation principale d'alimentation en eau. **Il doit être positionné horizontalement**, l'entrée et la sortie d'eau sont indifférentes. Il est nécessaire de laisser de la place du côté du connecteur de la lampe (1 300 mm minimum) ou de prévoir le démontage facile de l'appareil (bypass), afin d'effectuer le changement de la lampe UV.

Si l'installation du réacteur doit impérativement se faire à la verticale, il est alors indispensable d'équiper le réacteur

d'une purge d'air automatique en partie haute. Le cas échéant, il est préférable que l'eau arrive par le bas et reparte par le haut du réacteur.

L'appareil doit être isolé des « coups de bélier » par un appareil anti-coups de bélier (vase d'expansion, amortisseur, etc...) si nécessaire. Il doit être protégé du gel ou de la chaleur excessive. **L'installation d'un filtre en amont de l'appareil est fortement recommandée** afin de réduire les particules pouvant masquer le rayonnement UV.

MAINTENANCE

L'entretien se limite au changement de la lampe UV et au changement ou au nettoyage de la gaine. La lampe UV a une durée de vie limitée à 16 000 h, au-delà la désinfection de l'eau n'est plus garantie. La gaine en quartz protégeant la lampe simplifie considérablement le changement de celle-ci. La gaine quartz peut s'encrasser ou présenter des dépôts. Elle doit être nettoyée avec un acide doux.